

### Refuerzo de Carril HK 41

Grupo: 1327

#### Aplicación

Elemento de seguridad para carriles de montaje Sikla. Sustituye simbólicamente el uso de la arandela. El refuerzo de carril tiene la tarea de asegurar los bordes libres del carril e impedir que se doblen, así como garantizar una distribución óptima de carga. Aplicable en carriles simples y dobles.

Para cargas distribuidas a lo largo del carril de montaje (fijaciones en carriles perpendiculares o líneas con uso de tirantes de refuerzo), el Refuerzo de carril HK 41 ofrece ventajas adicionales. El corte especial de la geometría garantiza gran seguridad y resistencia cortante en el cierre, especialmente para elementos de conexión mediante un atornillado.

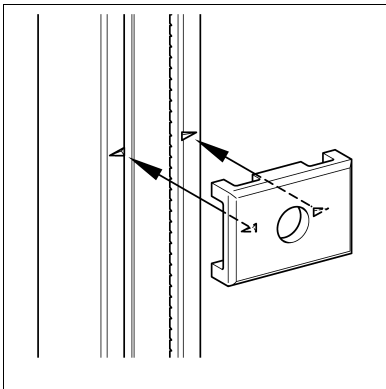

#### Datos técnicos

Material: Fundición, cincado galvánico.

Tipo	Aplicable en Carriles de montaje con ancho [mm]	Taladro [mm]	Peso [kg]	Embalaje [pieza]	Código artículo
41/10	41	11	0,07	50	<b>178247</b>
41/12	41	13	0,07	50	<b>178256</b>
41/16	41	17	0,07	50	<b>178265</b>

